

# Paradoxes de l'anorexie, entre médecine et psychanalyse

Prof. François Ansermet, Université de Genève,  
Département de l'Enfant et de l'Adolescent  
Hôpitaux universitaires de Genève

Congrès du SIRIDAP  
Milan, le 21.10. 2016

Médecine

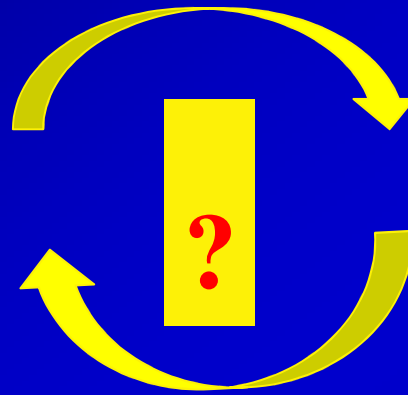

Psychanalyse

Médecine

Psychanalyse

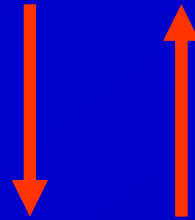
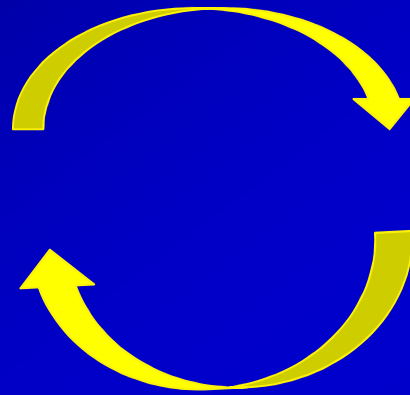

clinique

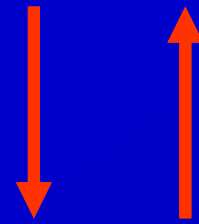
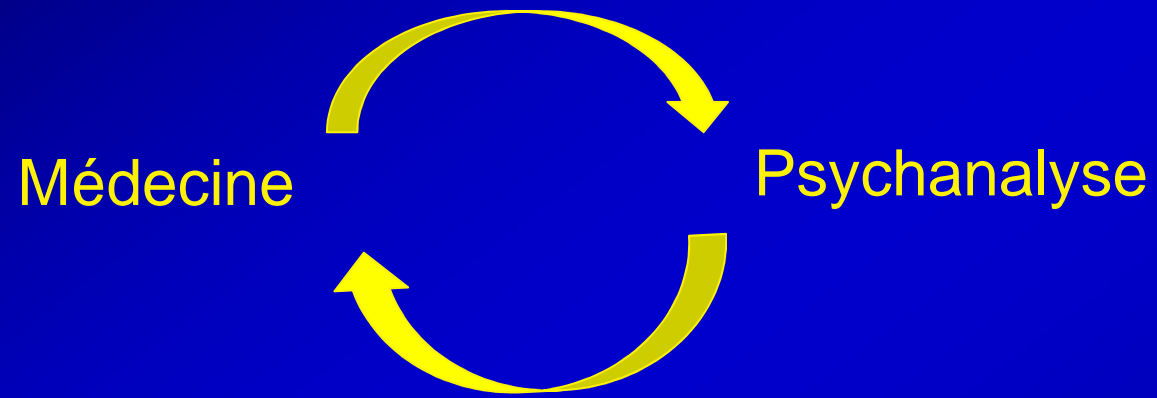

neurosciences

# Psychanalyse

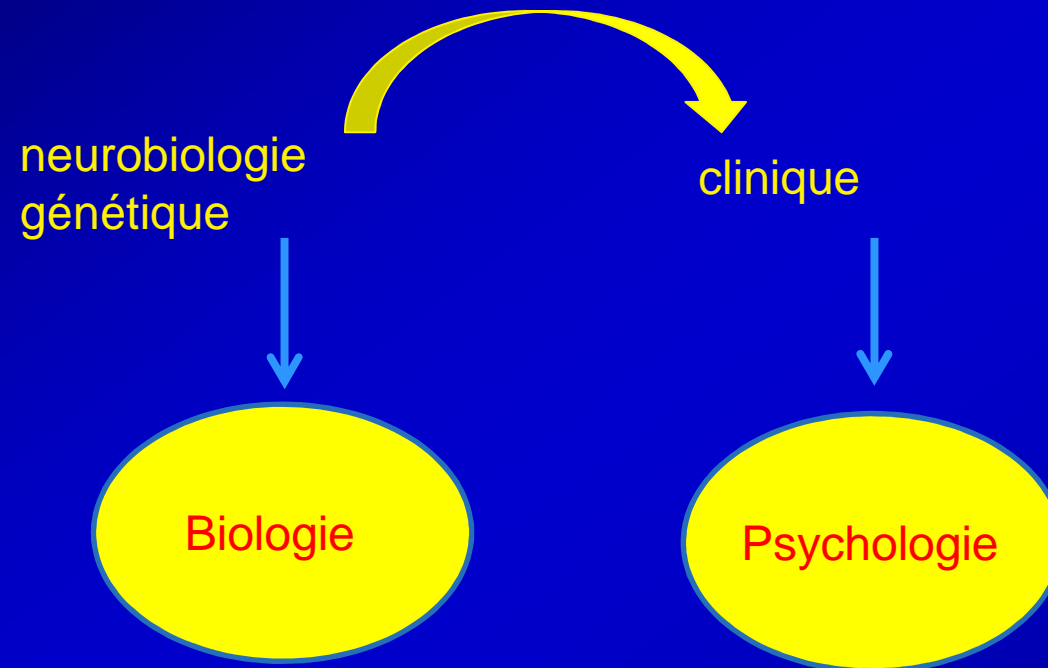

**Freud:**

**la psychanalyse fait la médiation entre la biologie et  
la psychologie**

**L'intérêt de la psychanalyse 1914**

# Psychanalyse

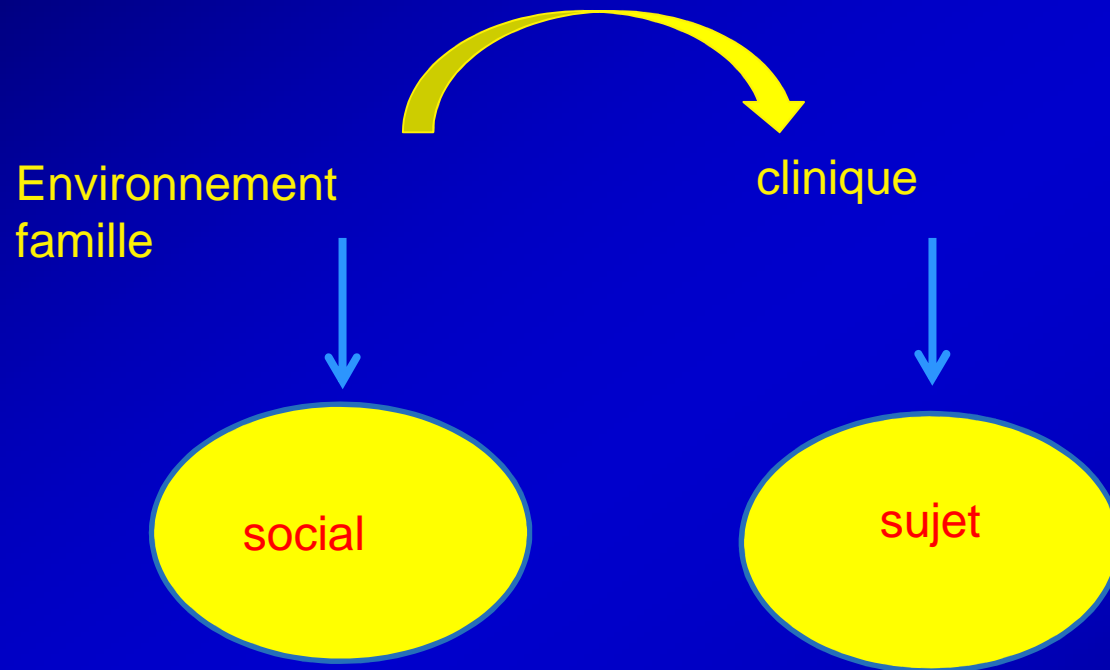



Psychanalyse

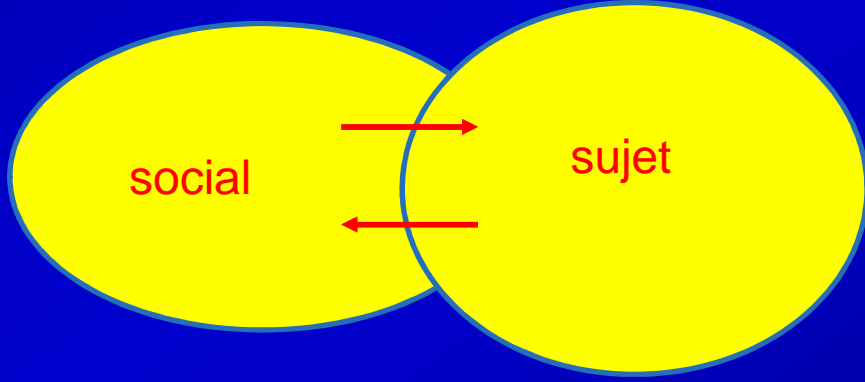
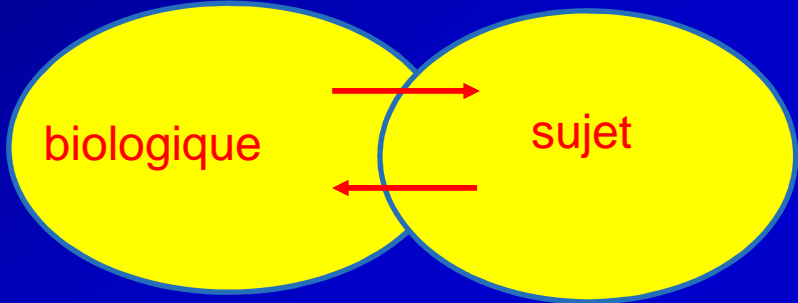

Psychanalyse

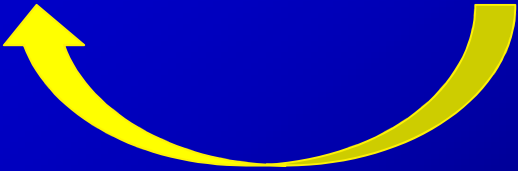



**Déterm.  
psychique**

**Déterm.  
sociale**

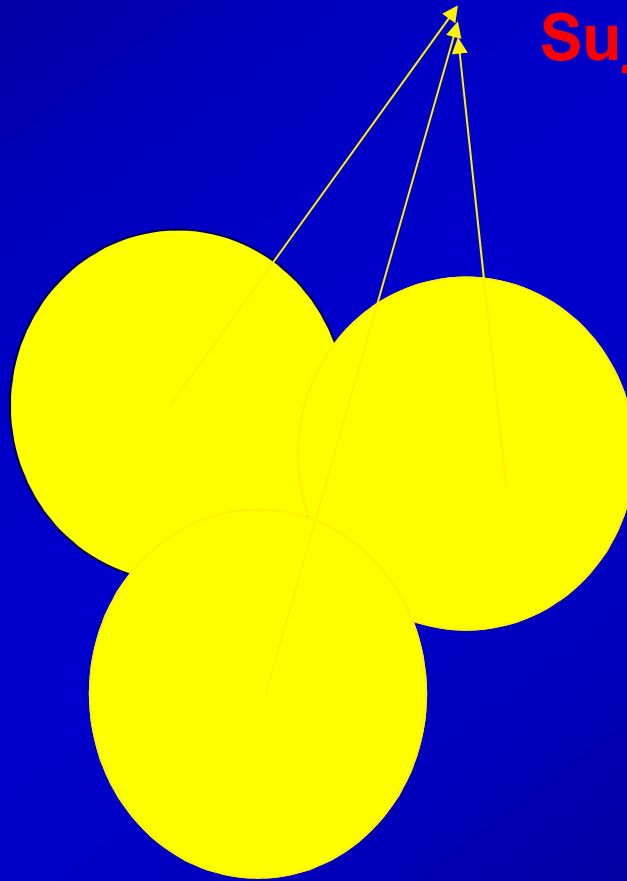

**Sujet**

**Déterm. biologique**  
Neurodéveloppement  
Génétique  
Epigénétique

# AU NIVEAU DES CATEGORIES :

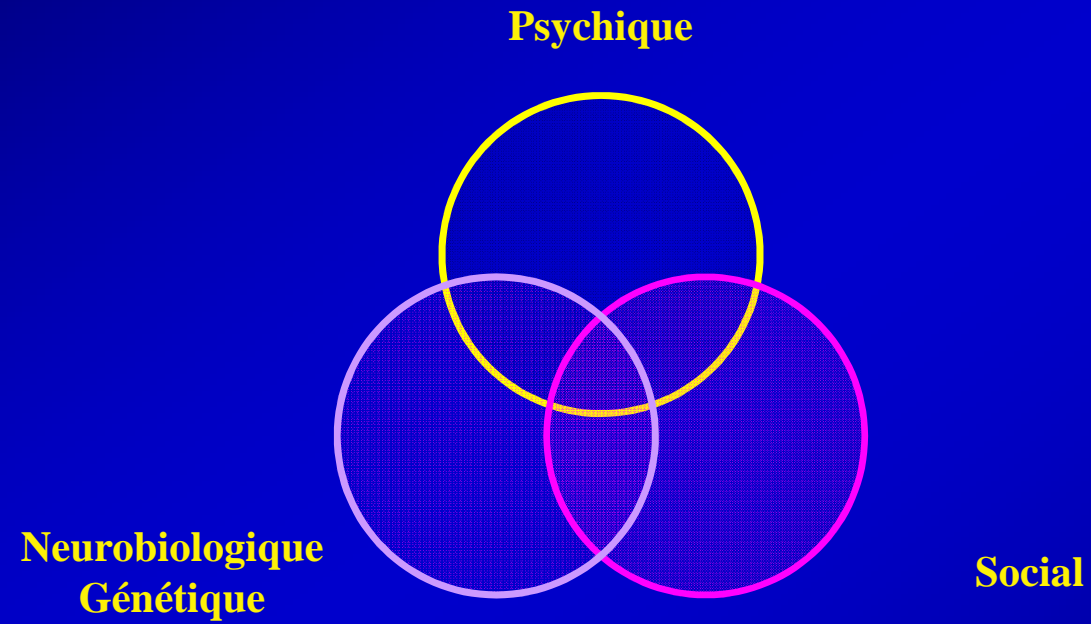

## AU NIVEAU DU SUJET :

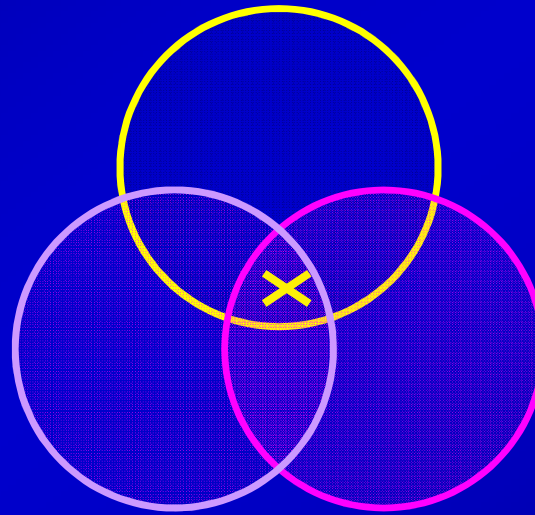

**Le sujet:  
toujours à  
l'intersection !**

# **Anorexie: entre médecine et psychanalyse?**

# **Anorexie: entre médecine et psychanalyse?**

- **Penser à plusieurs**
- **Médecine multidisciplinaire**
- **Incluant la psychanalyse**

# **Anorexie: entre médecine et psychanalyse?**

- **Penser à plusieurs**
- **Médecine multidisciplinaire**
- **Incluant la psychanalyse**

**quelle place pour la psychanalyse ?**

# Anorexie

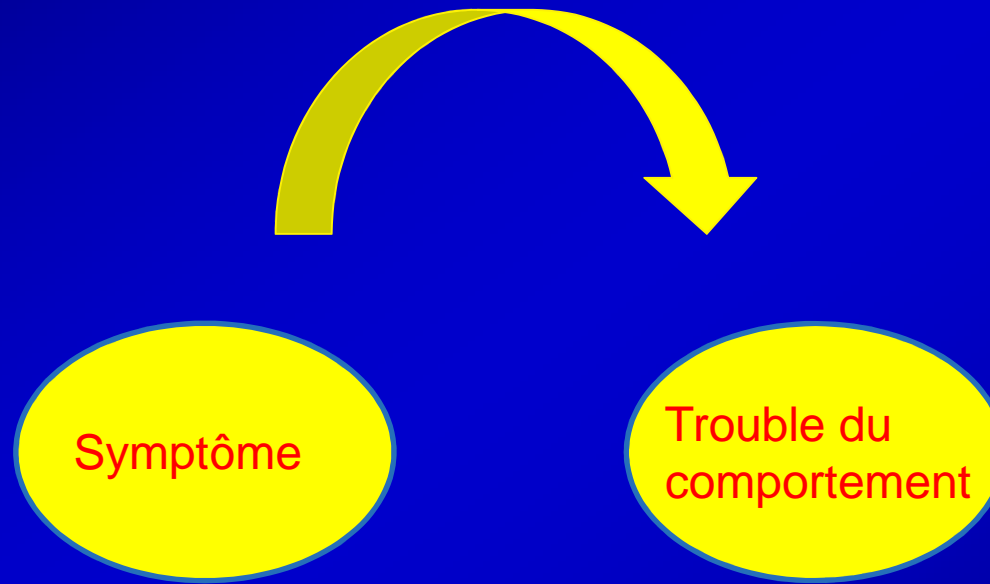

# médecine & psychanalyse

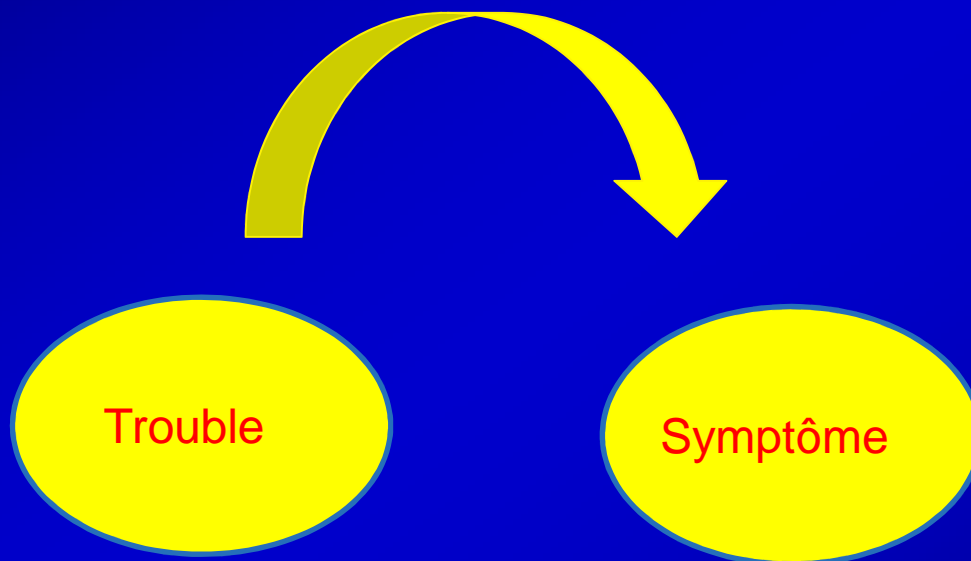



Paradoxes !!!!

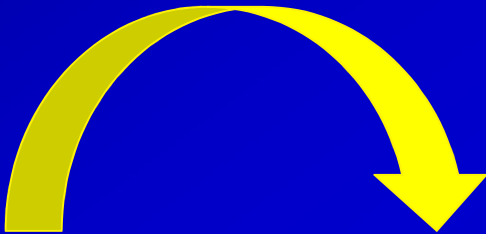

Trouble

Symptôme

# Paradoxe

L'anorexique:

ne peut vouloir ce qu'elle désire

fait le contraire de ce qu'elle désire

# Paradoxe

L'anorexique : médecin d'elle-même  
(Lasègue)

# Paradoxe

Il ne s'agit pas que de nourriture  
...ce qui est visé n'est pas la nourriture  
Une demande d'autre chose...

L'anorexique sait qu'aucune nourriture ne  
viendra satisfaire la pulsion orale !  
(Lacan Séminaire XI)

# Paradoxe

Par son refus, l'anorexique tente de  
sauver son désir

(distinguer demande – désir – besoin )

# Paradoxe

Le corps sexué en jeu en l'annulant

(déli du corps sexué)

# Paradoxe

L'angoisse est chez l'Autre ...

# Paradoxe

Addiction au rien ...



**D'où viennent ces paradoxes?**

# D'où viennent ces paradoxes?

- Adolescence vs petite enfance?
- L'anorexie et expériences précoces?

## AGE PRECOCE ET ADOLESCENCE?

Comment des expériences dans la petite enfance peuvent influencer le devenir à l'adolescence?

## Recherche sur le devenir de la prématurité

Pédopsychiatrie de Liaison et  
Unité de Recherche  
SUPEA-CHUV

Prof. François Ansermet  
Blaise Pierrehumbert, PD et MER  
Dr Carole Muller Nix, MER  
Ayala Borghini  
Gaëlle Merminod

Division de Néonatalogie et  
Unité de Développement,  
DMCP-CHUV

Prof. Adrien Moessinger  
Margot Forcada-Guex  
Lyne Jaunin

**Population: 73 prématurés < 33 sem. (moyenne: 29.5 sem)  
36 nouveaux-nés à terme**

<b>42 semaines</b>	représentations parentales		
<b>6 mois</b>	représentations parentales	interactions mère-enfant	
<b>18 mois</b>	réactions post-traumatiques		symptômes de l'enfant Alimentation/sommeil

## Traumatisme parental/ stress périnatal

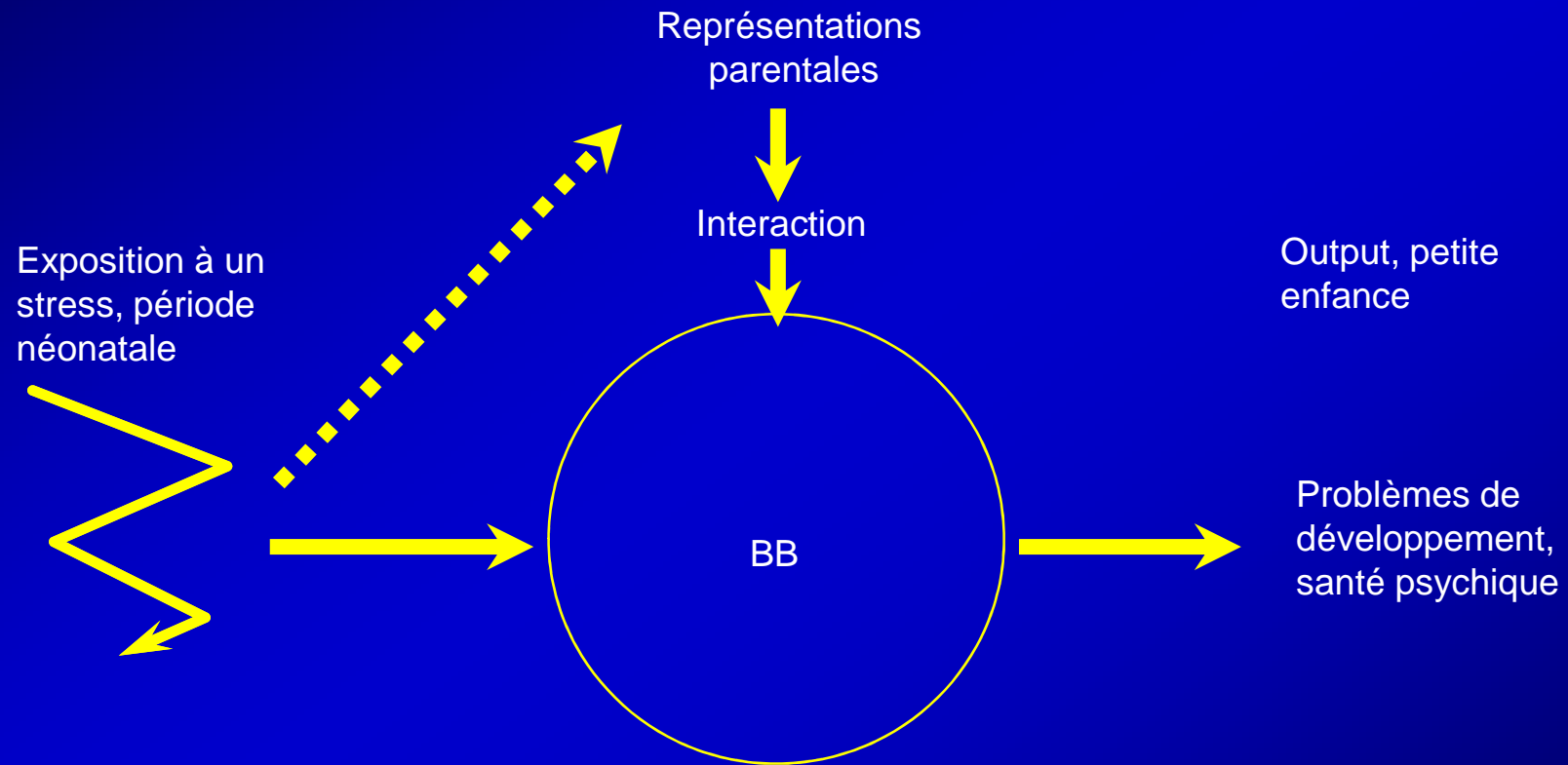

## Qualification DSM-IV pour PTSD

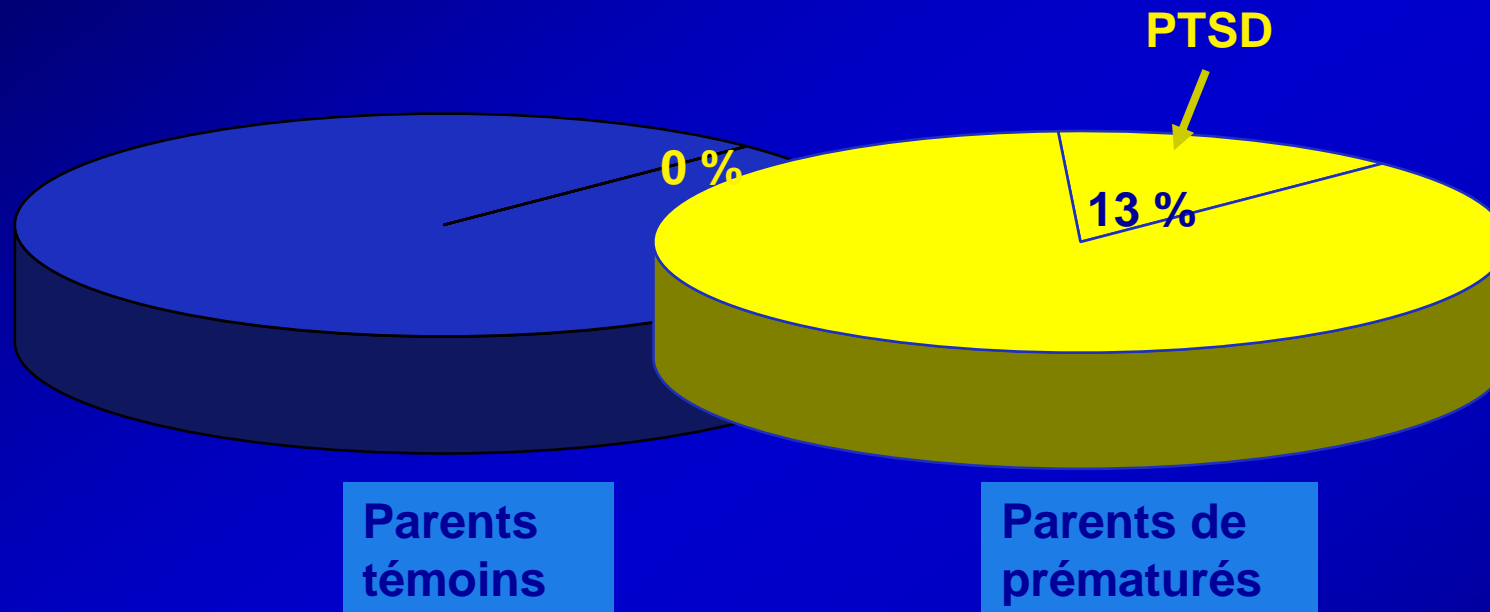

Critères minimum (6 sur 14) :

- 1 réponse positive d'intrusion (p.ex. impression de revivre la naissance) ;
- 3 réponses positives d'évitement (p.ex. éviter de penser à l'accouchement) ;
- 2 réponses positives de vigilance (p.ex. difficulté de concentration).

## Symptômes et réaction post-traumatique (18 mois)

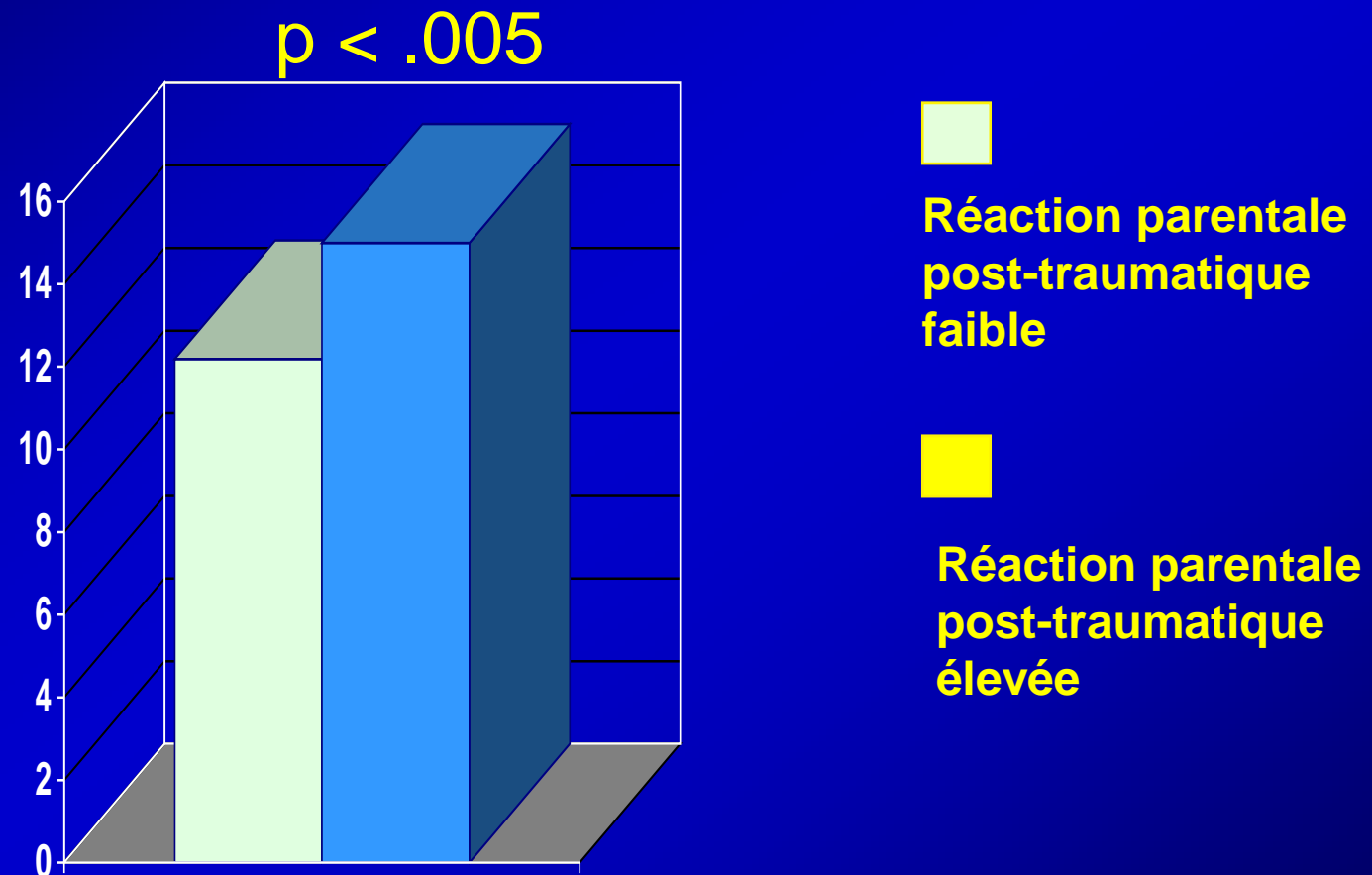

Total symptômes enfants  
sommeil - alimentation



## Modèle d'équation structurale

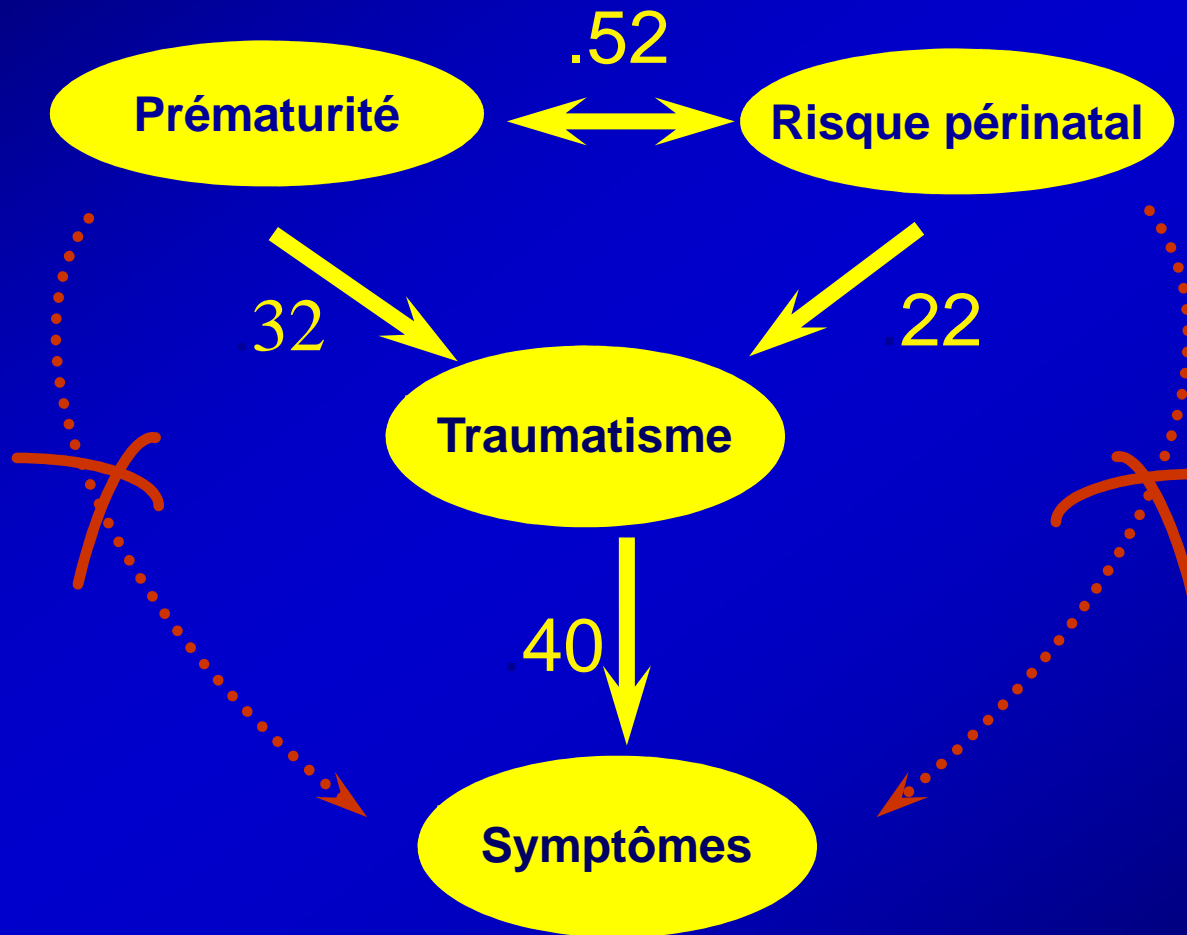

Indexes = Std. Regress. Weight  
Model  $\chi^2$  (2) = 0.35; P = 0.84

# Vulnerability through different transition phase of life ( Lupien, Nature Reviews Neuroscience, 10, 2009, 434-445 )

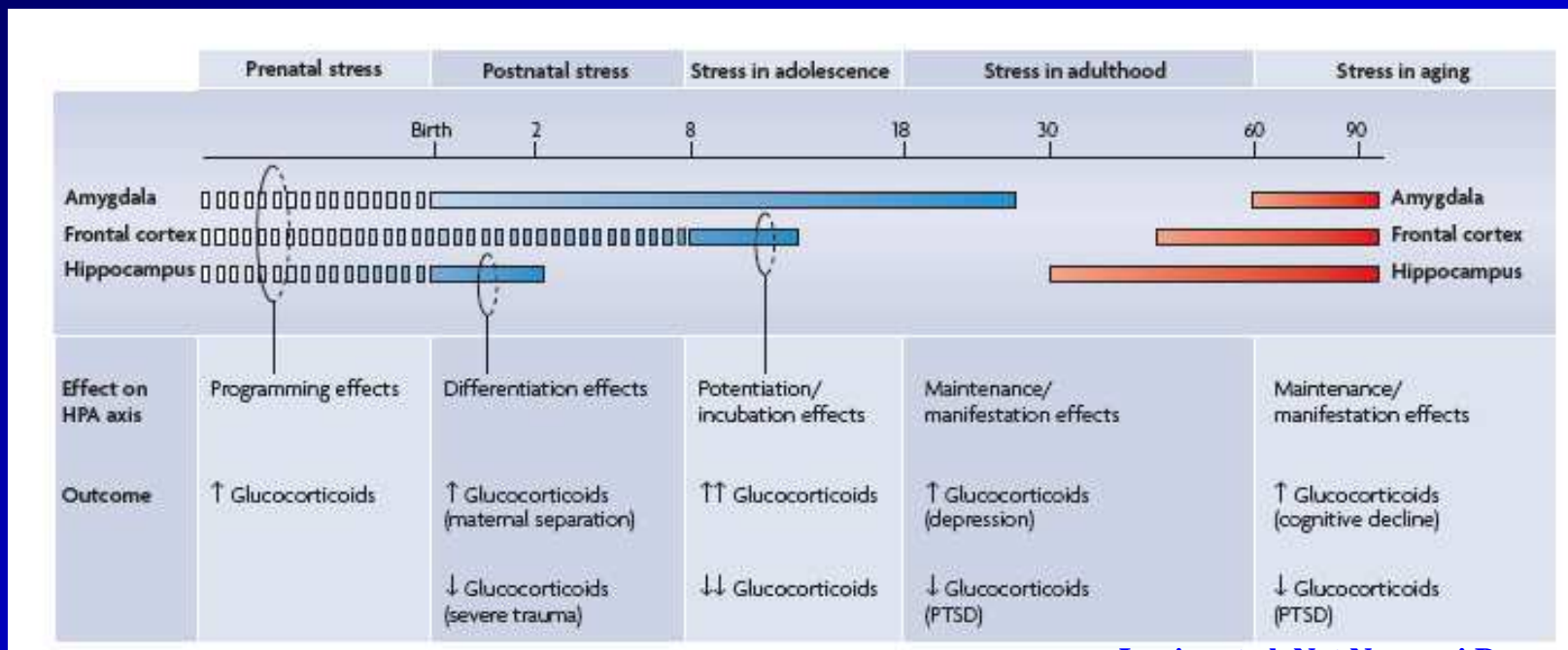

Lupien et al. Nat Neurosci Rev

**- Concept of acquired vulnerability through development, in relation to exposure to bio-psycho-social stressors (environmental adversity)**

**- Concept of individual trajectories: reconfiguration of the psychopathology**

# Brain System of Emotional Memory and Memory of Emotion

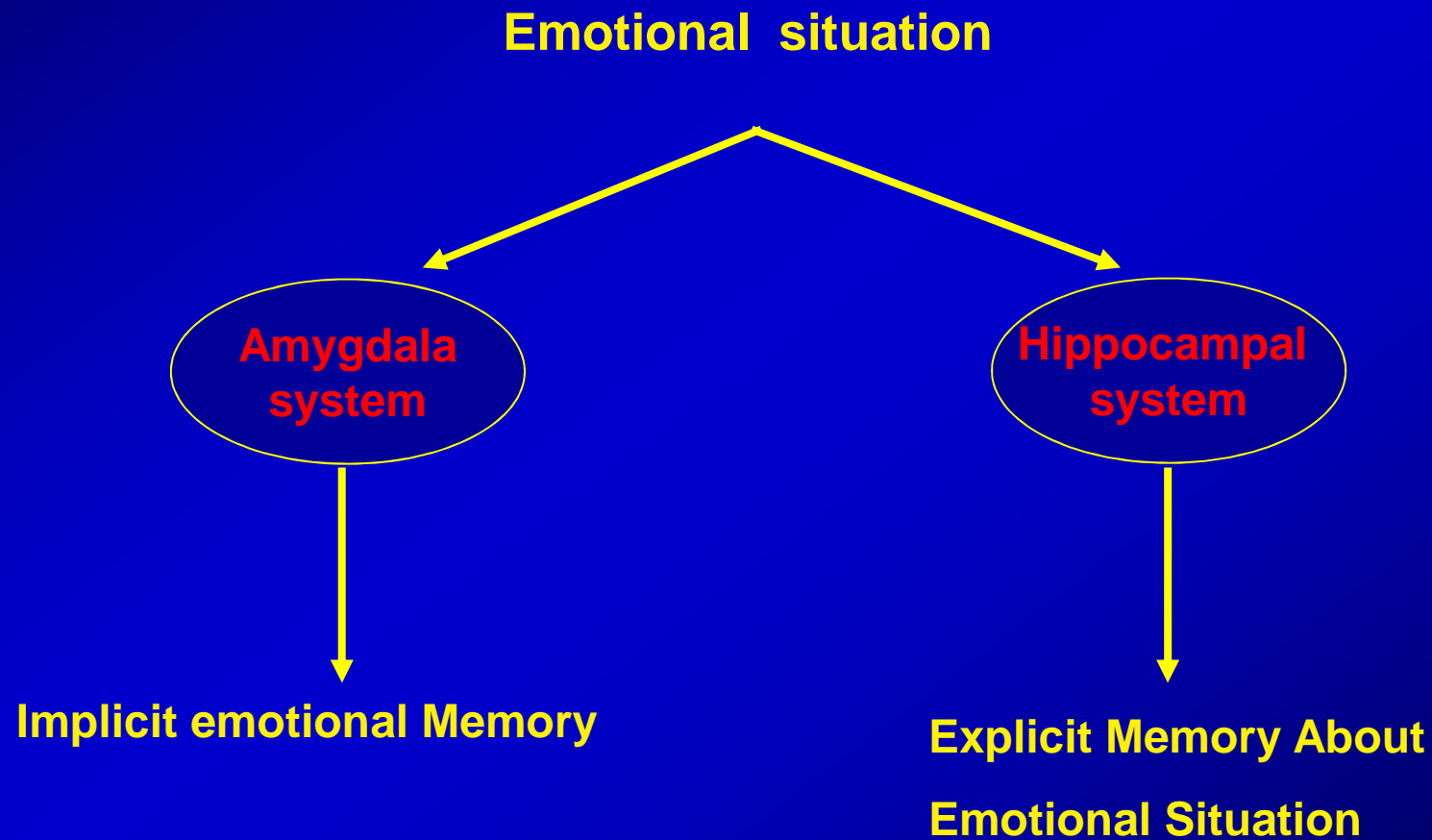

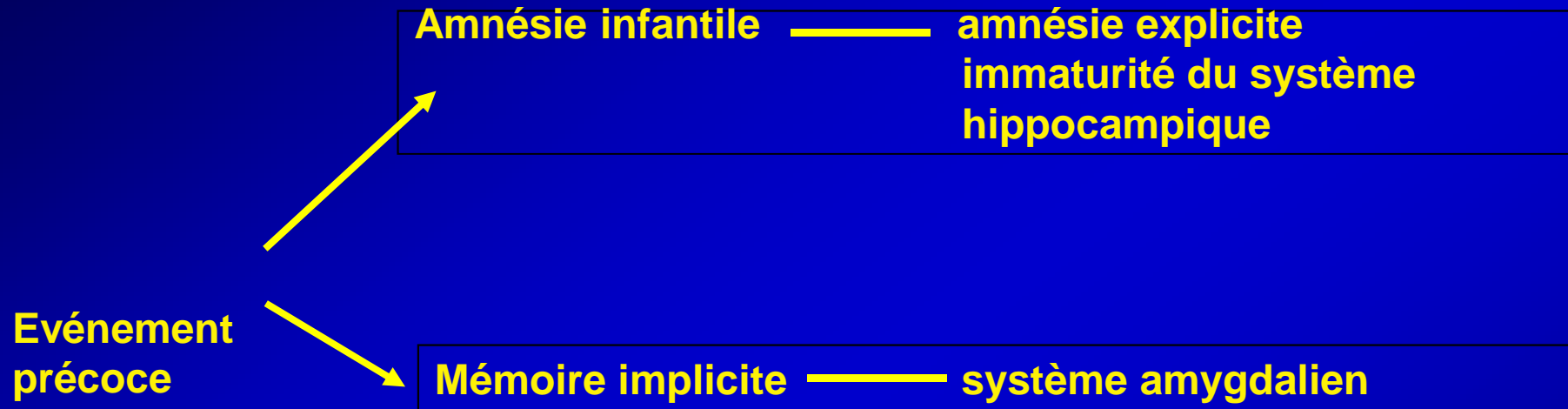

**Compréhension nouvelle de situations psychopathologiques liées à la petite enfance ex : traumatismes précoces.**

# Trace de l'expérience précoce ?

# Trace de l'expérience précoce ?

**Paradoxe !**

**« le sevrage laisse dans le psychisme humain  
la trace permanente de la relation biologique  
qu'il interrompt »**

Lacan, Complexes familiaux

# Trace de l'expérience précoce ?

**« Pour la première fois... une tension vitale se résout en intension mentale »**

Lacan, Complexes familiaux

**Au commencement est:**

- **l'inachèvement**
- **L'incomplétude**
- **La détresse ...**



**Paradoxe !**

**...déficiência biologique positive...**  
Lacan, Complexes familiaux

état de  
détresse

destruction

vivant

acte de  
l'autre

décharge

plaisir

trace/état  
somatique

sujet

Fonction  
homéos-  
tatique

**Cri / Besoin**

**Réponse de l'Autre**

**Demande / SUJET**



Excès d'excitation  
Détrousse  
Stress pré/périnatal

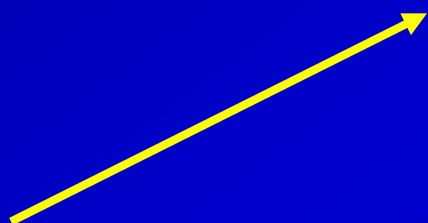

trace ?

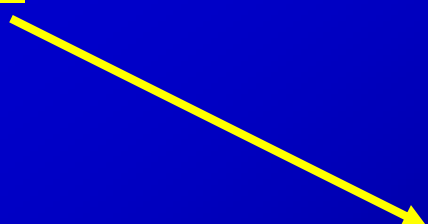

∅ trace ?

Petite enfance :

**protection › perception**

**Cortex préfrontal**

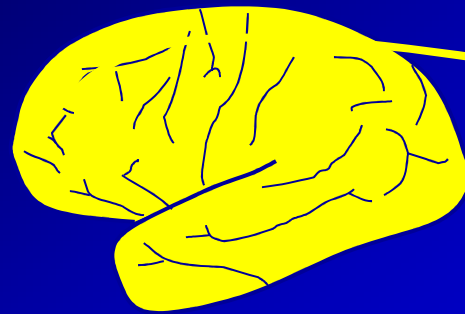

**Insula**



**thalamus**



**Intestin**



**Muscle**

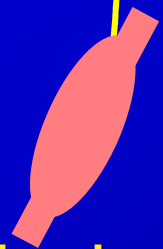

**Coeur**



**Etats somatiques non-associés  
à des traces.  
« Bruit de fond »**



**Zone active**

**État basal**

**Raichle**

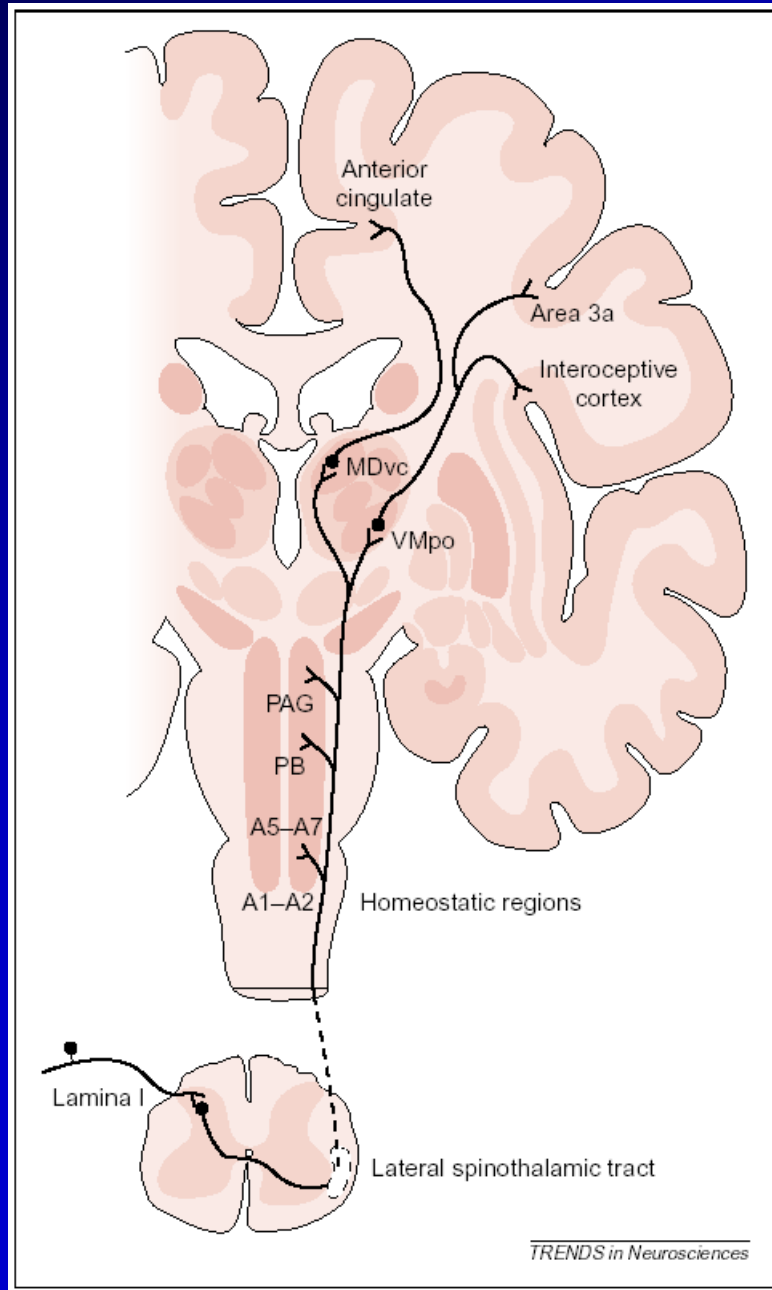

## Voies interoceptives



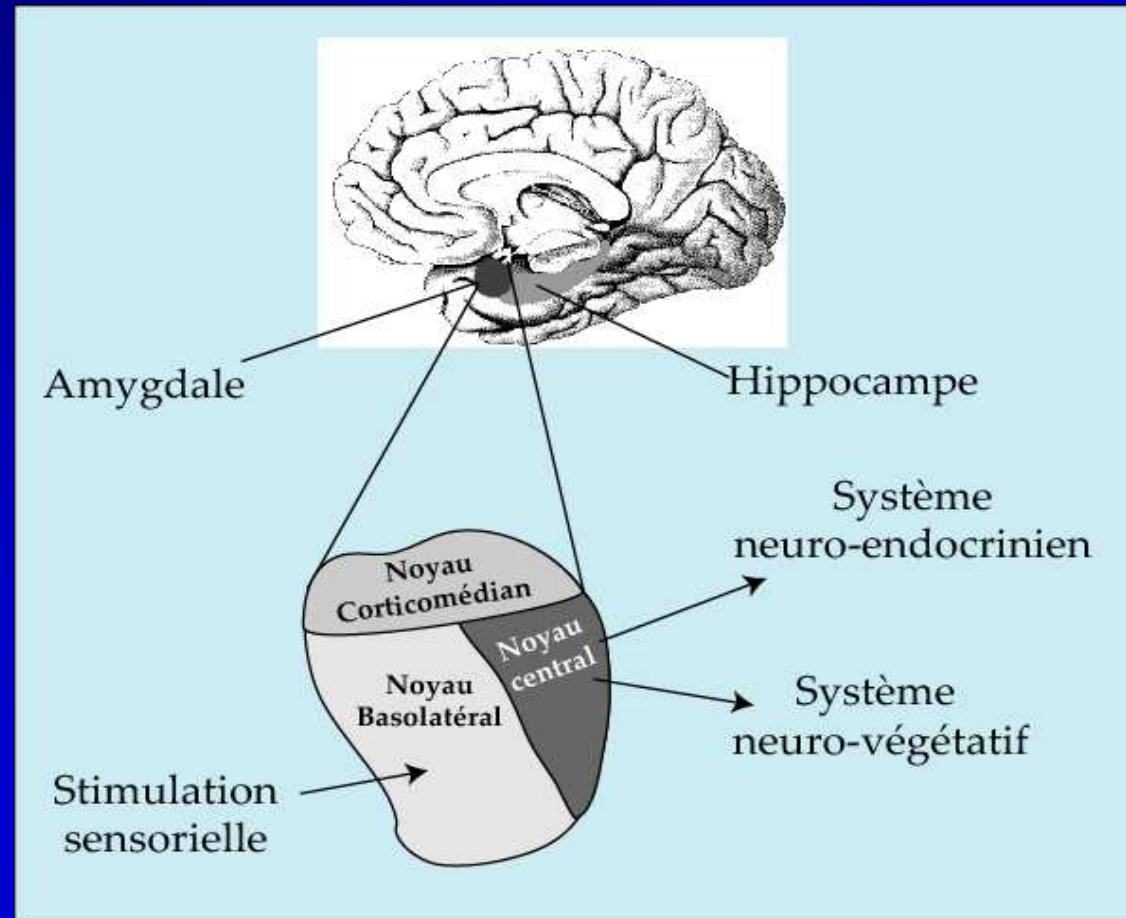

**trace / état somatique**

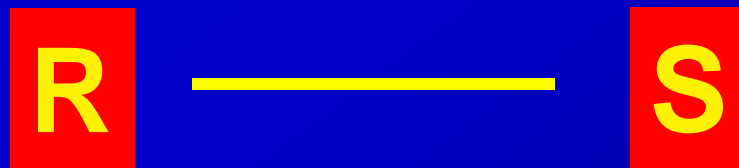

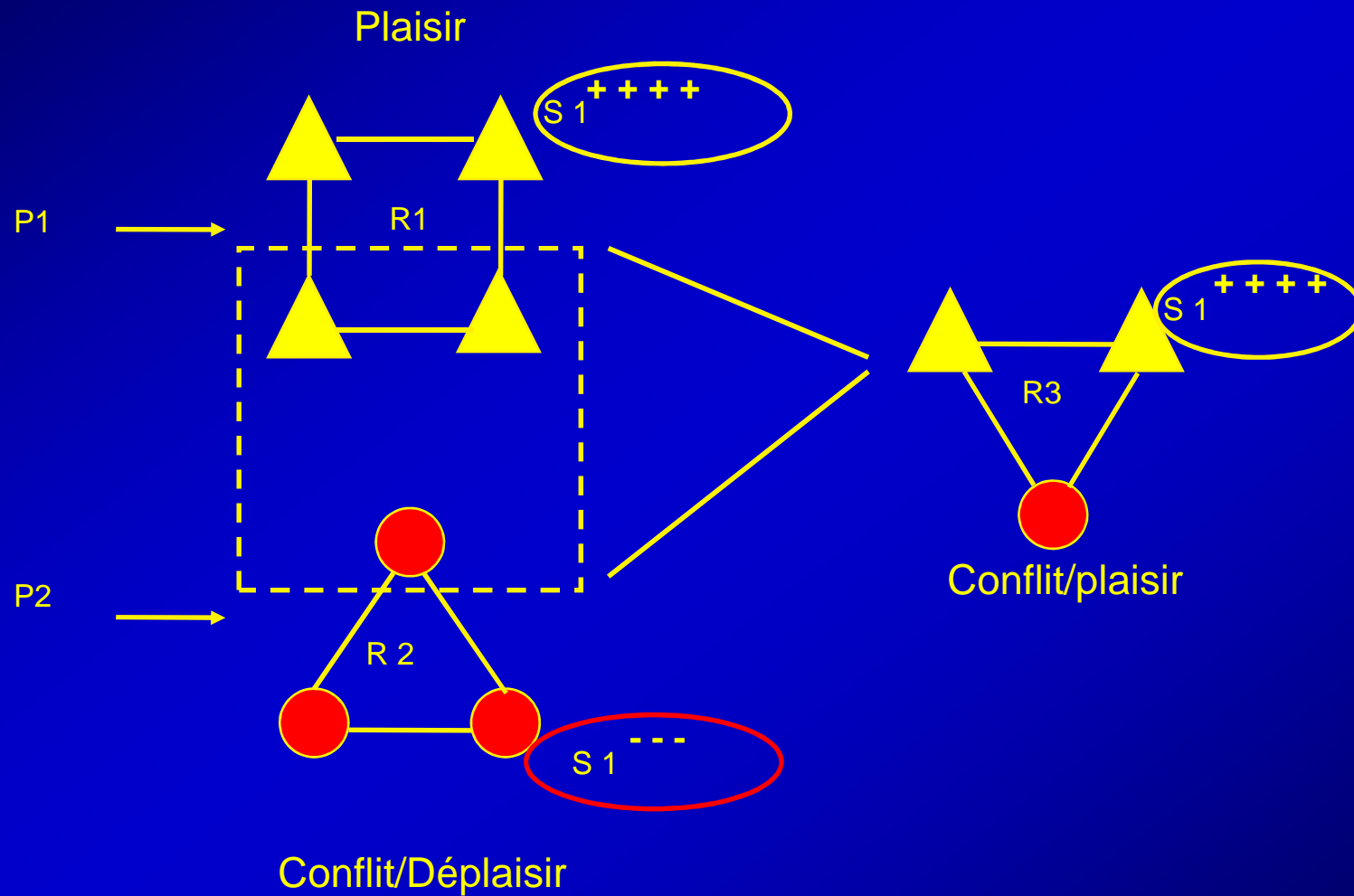

# Processus opposants (addiction) – Koob, Le Moal

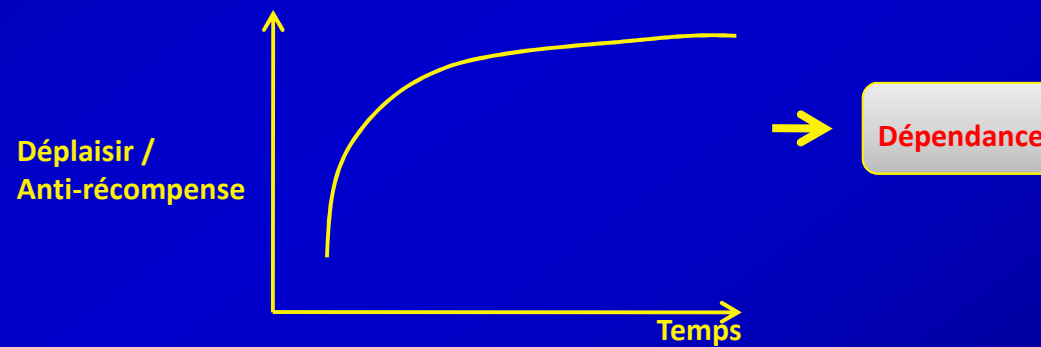
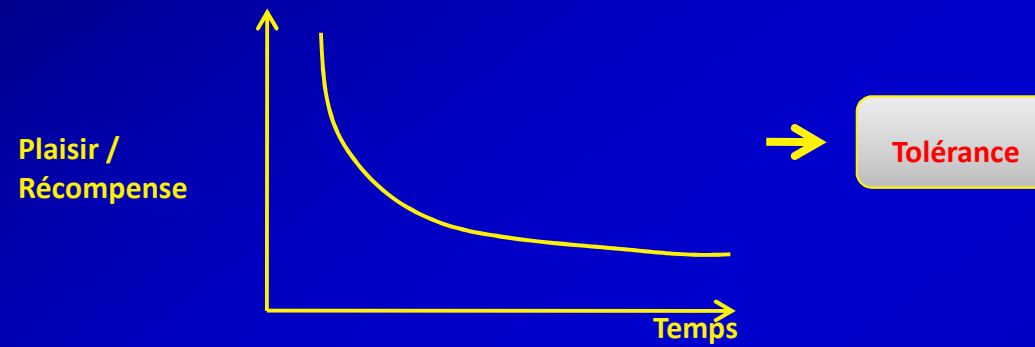

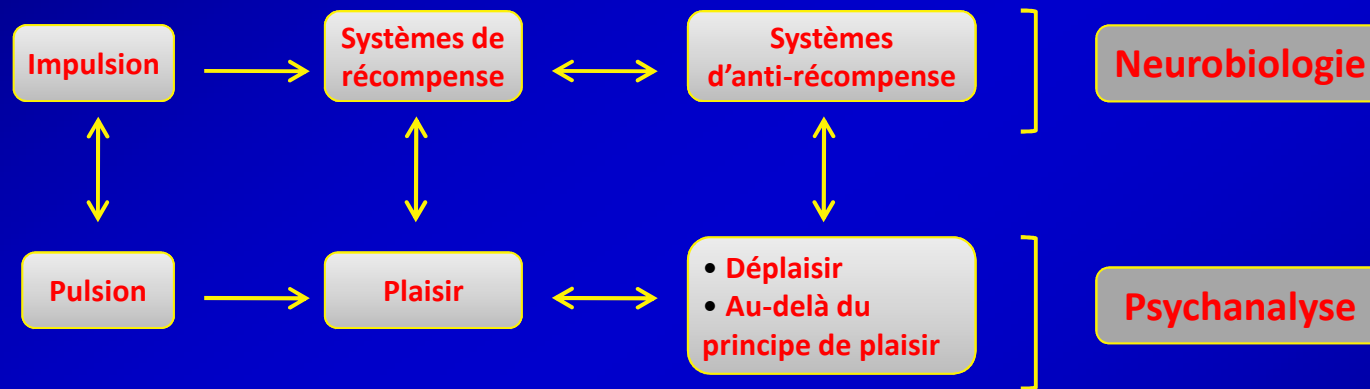

## **Jouissance-excès**

caractérisée par le débordement, le dépassement total de toute régulation,

## **Jouissance-satisfaction**

où se constitue un nouvel état d'équilibre dans le déséquilibre, de plus en plus contraignant et coûteux.

Jacques-Alain Miller, cours du 14.01.2009

**Quel est le destin de ces traces précoces ?**

# Quel est le destin de ces traces précoces ?

Destin de la trace d'une relation biologique interrompue ...

**Plasticité !**



# Plasticité

**La capacité qu'a le cerveau d'être modifié par l'expérience**

**Mécanismes :**

- **variation du nombre et de l'architecture des synapses**
  - **variation de l'efficacité synaptique**
    - **réarrangements structurels**

# Paradoxes de la plasticité

## 1 er Paradoxe de la plasticité

- **Discontinuité : réassociations de traces**

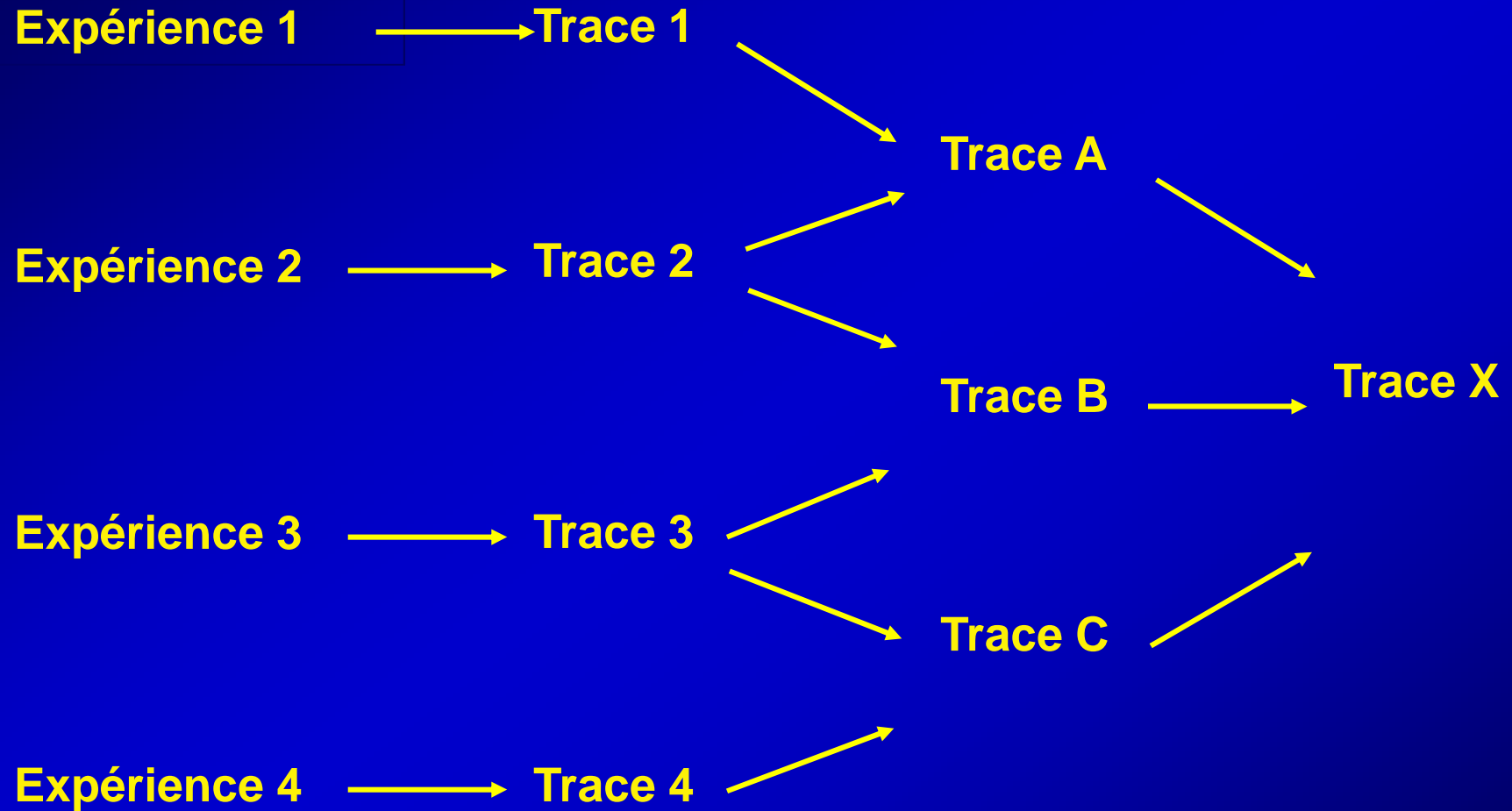

**Paradoxe de la plasticité :**  
l'inscription de l'expérience  
sépare de l'expérience  
(réassociations de traces)



**Introduction d'une discontinuité**

## 2 ème Paradoxes de la plasticité

- **Changement permanent**

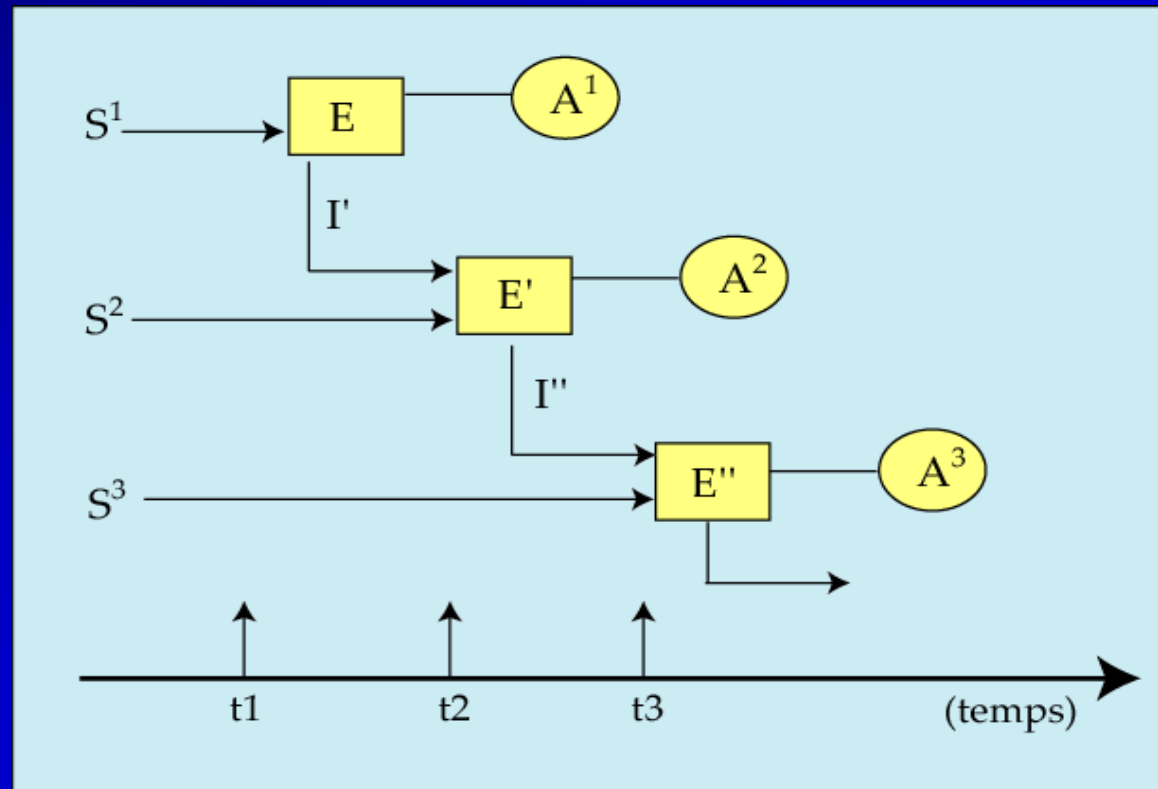

**ces deux paradoxes de la plasticité impliquent que**





# Enjeu clinique !

- Miser sur les potentialité de changements

**Ne pas tomber dans l'illusion rétrospective  
« prospection rétrospective »  
Prescrire le passé ...!**

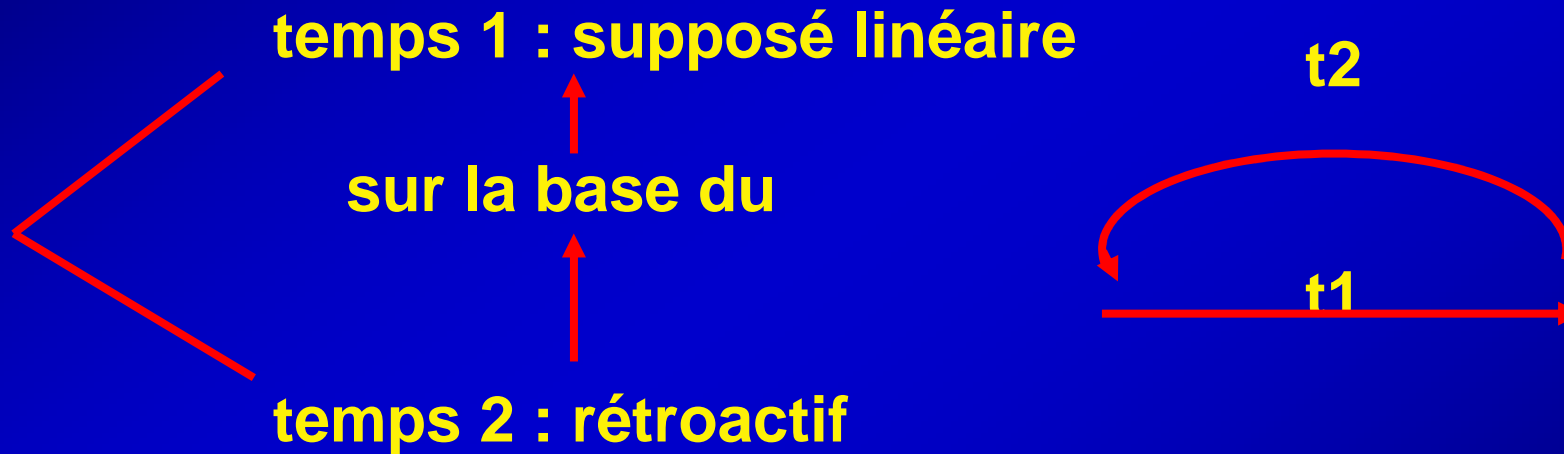

**temps 2  $\rightleftarrows$  illusion déterministe**

- **Miser sur la discontinuité**
- **Non-déterminisme diachronique !**
  - trace
  - langage
  - instant (l'inconscient ignore le temps)



**Discontinuité**



**Cause**

**Effet**

**Logique de la cause**

Sujet

X



Y

Logique de la réponse !

Cause



# **Pour une éthique de la réponse ! Enjeu de la psychanalyse ...**

**Au-delà de la répétition, du comportement, ouvrir l'espace à  
une réponse du sujet, une autre « réponse » que l'anorexie!**



**X** → **Y**    Logique déterministe — continuité

**X** → **Y**    Logique de la réponse — discontinuité

prédiction du déterminisme

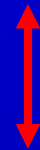

imprévisibilité de la réponse



Devenir...?

Reste ouvert!

Critique du déterminisme !!!

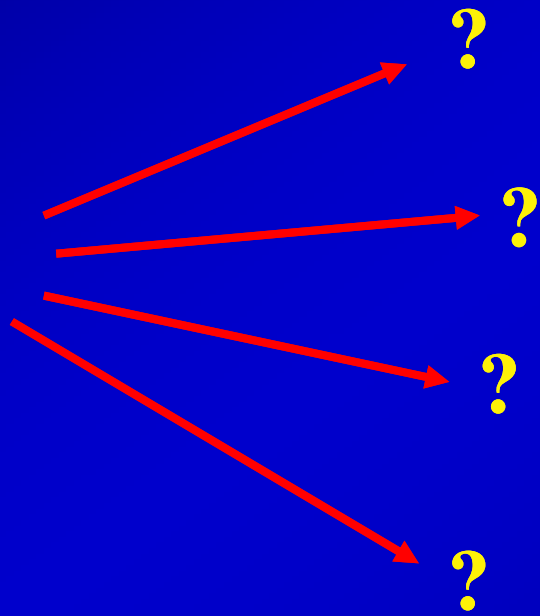

**Imprédictibilité  
du devenir**

